

Single Point Wägezelle

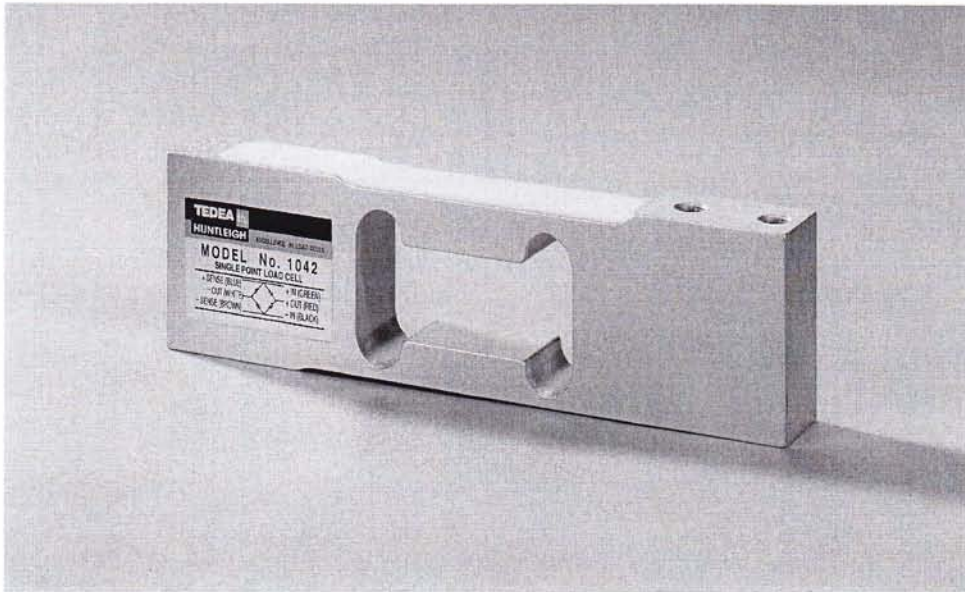

OIML R60-Prüfbericht!

Wägezellen für exzentrische Last Serie 1000 Modell 1042

Hauptmerkmale

- Nennlasten von 1...100 kg
- Plattformgrößen bis 400 x 400 mm
- zusammengesetzter Fehler 0,03/0,02 % v. Nennwert
- Schutzart IP66
- Ex-Zulassung
- OIML- und NTEP-Zulassung
- 6-Leiter-Technik

Kurzbeschreibung

Die Bezeichnung für „exzentrische Lasteinleitung“ gibt man Wägezellen, welche die einzigartige Fähigkeit besitzen exakt das Gewicht von Lasten zu bestimmen, auch wenn der Schwerpunkt der Last außerhalb der Mitte der Wägezelle liegt. Bei herkömmlichen mechanischen Waagen wird dies durch ein Parallelogramm verwirklicht, das aber zahlreiche mechanische Teile benötigt (Hybridsystem).

Im Gegensatz dazu entfallen bei Verwenden dieser Wägezellen der Serie 1000 alle zusätzlichen Elemente, da sie die Eigenschaft des Parallelogramms bereits durch ihre mechanische Konstruktion in sich vereinigen.

Die niedrige Bauhöhe und die kompakten Abmessungen, in Verbindung mit hoher Genauigkeit und dem guten Preis-/Leistungsverhältnis prädestiniert diese Wägezelle für den Einsatz in Plattform-, Zähl- und Ladenwaagen.

Typische Applikationen

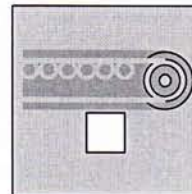

Bandwaagen

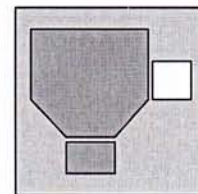

Behälterwaagen

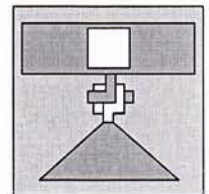

Hängebahnwaagen

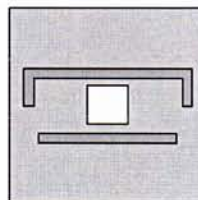

Plattformwaagen

Technische Daten Modell 1042

Genauigkeitsklasse		E	F	G	C1	C2	C3	C4
Zulassungen		PTB Ex-98.E.2032X			PTB Ex-98.E.2032X, OIML R60			
Nennast	kg	1*, 3, 5, 7, 10, 15, 20, 30, 50, 75, 100						
Mindestanwendungsbereich	%	-			50 / 30			
Zusammengesetzter Fehler	% v. Nennwert	< 0,03	< 0,02	< 0,02	< 0,03	< 0,02	< 0,02	< 0,015
Nennkennwert	mV/V	2,0						
Kennwerttoleranz	%	± 10						
Nullsignaltoleranz	% v. Nennwert	± 10						
Temperaturkoeffizient								
Kennwert	% / 10K	< ± 0,030	< ± 0,014	< ± 0,010	< ± 0,03	< ± 0,014	< ± 0,010	< ± 0,0075
Nullpunkt	% / 10K	< ± 0,100	< ± 0,060	< ± 0,040	< ± 0,07	< ± 0,035	< ± 0,023	< ± 0,0105
Kriechfehler (30 Min.)	%	< ± 0,05	< ± 0,025	< ± 0,017	< ± 0,05	< ± 0,025	< ± 0,017	< ± 0,0125
Eingangswiderstand	Ohm	415 ± 15						
Ausgangswiderstand	Ohm	350 ± 3						
Isolationswiderstand	MOhm	> 2000						
Empfohlener Nennbereich der Speisespannung	V	10...15						
Überlastbarkeit								
Gebrauchslast	% v. Nennwert	150						
Grenzlast	% v. Nennwert	200						
Bruchlast	% v. Nennwert	300						
Nennmessweg	mm	< 0,4						
Referenztemperatur	°C	23						
Nenntemperaturbereich	°C	-10...+40						
Gebrauchstemperaturbereich	°C	-30...+70						
Lagerungstemperaturbereich	°C	-30...+70						
Gewicht	kg	0,3						
Schutzart		IP66						
Material		Aluminium						
Kabellänge	m	1						
Typische Plattformgröße	mm	400 x 400						

* Nennlast 1 kg ist nur in den Genauigkeitsklassen E, F und G erhältlich.

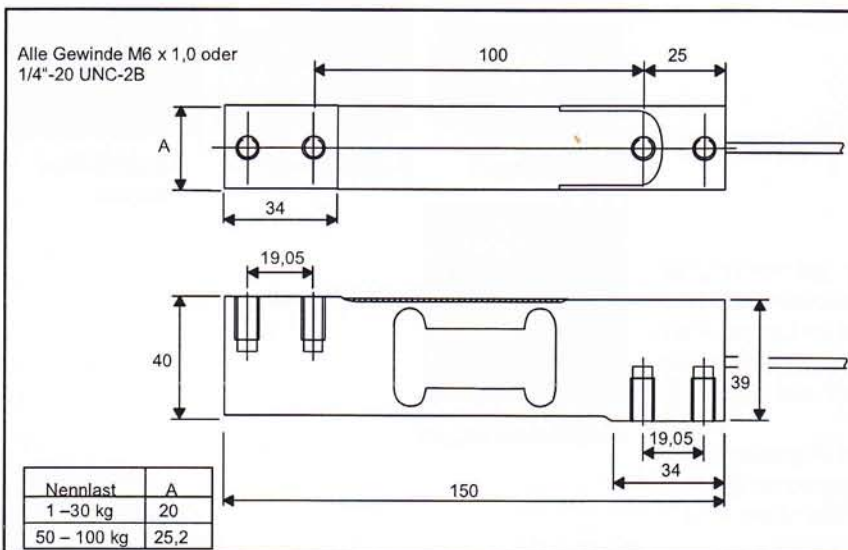

Elektrische Anschlüsse

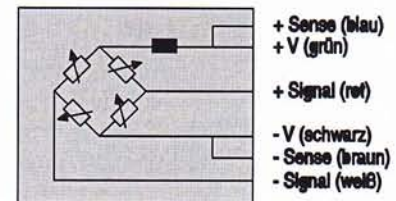

Alle TEDEA-Wägezellen sind in 6-Leiter-Technik anschließbar, so dass auch bei großen Zuleitungslängen oder auftretenden Temperaturdifferenzen durch Nachregulierung der Versorgungsspannung exakte Messergebnisse erzielbar sind. Selbstverständlich ist auch der Anschluss in 4-Leiter-Technik möglich. Dazu wird die Versorgungsspannung lediglich mit der entsprechenden Fühlerleitung („Sense“-Leitung) kurzgeschlossen.