

Zulässige Horizontalkraft 30kN (statisch)

Zulässige Abhebekraft 40kN (statisch)

Alle Teile exakt waagrecht ausrichten und verspannungsfrei montieren.

Anordnung der Lastecken gemäß Schema 550-04-01-4 !

Spaltmaß "S" auf ca. 2mm einstellen.

Vor Gebrauch Transportsicherung entfernen!

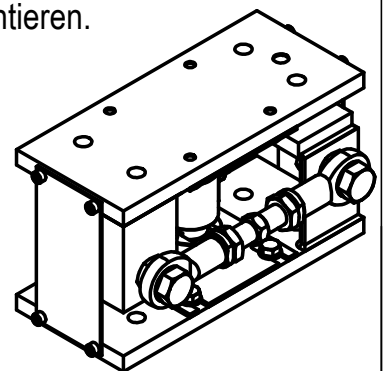

Diese Ausarbeitung ist geistiges Eigentum des Unternehmens. Die Unterlagen dürfen weder zum Nachbau benutzt noch als Vorlage für artverwandte Konstruktionen verwendet werden. Vervielfältigung und Weitergabe an Dritte ist nur im Interesse der ZELO GmbH gestattet. Konstruktive Weiterentwicklung, Änderungen und Irrtum vorbehalten.

ZELO

Konstruktions und Vertriebs GmbH

Verstärkte Lastecke Q1P m. AHS
für ASC2-30-50t

ZELO Konstruktions und Vertriebs GmbH
Daimlerstraße 11, 64646 Heppenheim
Tel.: 06252/9318-0 www.ZELO.biz

	Datum	Name
Bearb.	29.09.17	Bi
EDV Nr.	Art.: 5123313	

612-44-40-4